

EUROPEAN
QUALITY.
ITALIAN
DESIGN

ОТ ГЕНИАЛЬНОЙ ИДЕИ К ПРОСТОЙ РЕАЛИЗАЦИИ

Мы называем это

KEEP COOL

KEEP COOL BY FREEZA IS DISTRIBUTED BY CISAPLAST
WWW.FREEZA-GROUP.COM





FREEZA GROUP

FREEZA GROUP – ТОП-1 производитель систем фронтального остекления и термоизоляционных покрытий для торгового холодильного оборудования на рынке стран СНГ.

В 2011 году компания начала производство термоизоляционных ночных штор для торгового холодильного оборудования по технологии итальянской компании ITI INDUSTRIALE S.R.L. В течение 3-х лет компания успешно развивалась, наращивая объемы производства и расширяя сбыт продукции. В 2015 году соучредителем ИООО “Фриза Индастри” стала итальянская компания CISAPLAST S.P.A. и

предоставила эксклюзивное право производства и поставки клиентам стран СНГ продуктов с брендом CISA – энергосберегающих стеклянных покрытий для торгового холодильного оборудования. Таким образом, с 2016 года ИООО “Фриза Индастри” становится производителем полного цикла продукции мирового уровня с применением самых передовых европейских технологий и уровня качества. Сегодня FREEZA GROUP обладает современным, высокотехнологичным производством европейского уровня и штатом сотрудников высокой квалификации. Нашим клиентам мы готовы обеспечить широкую линейку серийной

продукции, а также предложить индивидуальные решения для торговых холодильных витрин любого типа.

ИООО “Фриза Индастри” является резидентом свободной экономической зоны СЭЗ “Брест”, что дает значительные преференции для в оптимизации закупок сырья и организации производства. Удобное географическое положение и отработанные логистические связи позволяют обеспечивать производство сырьем и материалами высокого качества от ведущих мировых производителей, оптимизировать затраты и исключать сбои в поставках.

**EUROPEAN
QUALITY.
ITALIAN DESIGN**

KEEP COOL – оригинальная система энергосберегающих покрытий

С 2021 года FREEZA GROUP является эксклюзивным производителем линейки горизонтальных стеклянных покрытий торгового холодильного оборудования KEEP COOL.

Линейка KEEP COOL разработана и внедрена в производство компанией ВЕНР, входящей в состав группы REHAU.

Линейка KEEP COOL сочетает в себе уникальные технические решения по достижению максимально эффективной работы торгового холодильного оборудования. При создании линейки были заданы самые высокие стандарты для обеспечения высокого уровня энергосбережения, надежности и длительного срока эксплуатации, простоты монтажа и обслуживания, комфорт использования и максимальный обзор.

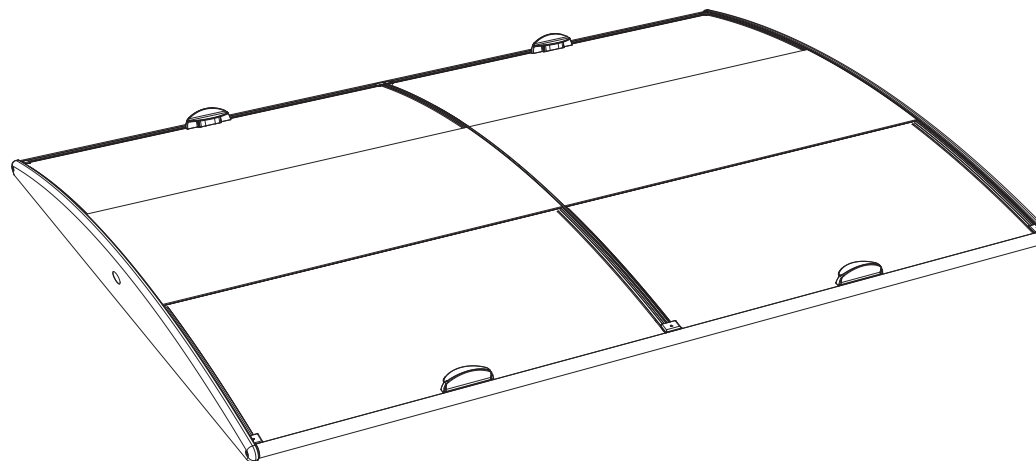

От гениальной идеи,
до ее блестящего
воплощения.
Мы называем это
KEEP COOL®



**ОДИН ПРОДУКТ –
МНОГО ПРЕИМУЩЕСТВ**



KEEP COOL®

KEEP COOL® включает в себя ряд стратегий энергосбережения, которые позволяют достигать глобальных целей в ритейле, диктуемых современными трендами.

Это эффективное решение стеклянных покрытий для достижения:

- * Значительная экономия энергии
- * Оптимального режима для хранения продуктов питания
- * Ответственного отношения к окружающей среде

Экономия энергии до 50%

Наличие покрытия на горизонтальных витринах имеет потенциал экономии электроэнергии до 50% по сравнению с сопоставимыми открытыми витринами за счет снижения нагрузки на холодильную установку. Значительная экономия энергии достигается в том числе за счет сокращения циклов размораживания от необходимых 2-х циклов в сутки для открытых витрин, до нескольких циклов в неделю для витрин с покрытиями. Применение покрытий позволяет значительно снижать необходимую мощность работы вентиляторов для циркуляции воздуха. Изоляция холодного воздуха внутри витрины снижает затраты на отопление торгового зала.

Совокупность всех факторов приносит колоссальный коммерческий эффект. Кроме того, благодаря снижению нагрузки на систему холодообеспечения, значительно снижаются затраты на ремонт и сервис и продлевается срок службы системы в целом.

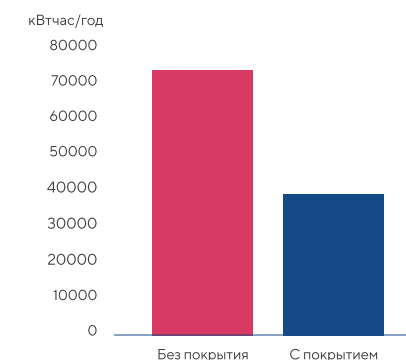

* Используемые в примере данные: 16,7 м² морозильная витрина и 16,7 м² холодильная витрина

Забота о качестве продуктов питания

Покупатели хотят быть уверенными в качестве и безопасности продуктов. Только витрина с покрытием может обеспечить стабильный температурный режим для замороженных продуктов.

Кроме того, стекло, применяемое в покрытиях KEEP COOL имеет низкоэмиссионное покрытие, блокирующее проникновение в охлаждаемый объем 85% теплового излучения. Покрытия также защищают продукты от взвесей пыли и грязи из окружающей среды. Таким образом, в торговых витринах, оснащенных стеклянными покрытиями создается оптимальная среда для хранения продуктов, что позволяет магазину рассчитывать на макс мальную лояльность покупателей.

На графике приведен один из примеров — результат исследований Датского института по контролю за качеством продуктов питания. В открытых морозильных витринах температура верхнего слоя продуктов в охлаждаемом объеме из-за воздействия окружающей среды может достигать температуры минус 3-5°C, при заданном режиме работы минус 18-20°C. В таких условиях создается благоприятная среда для развития бактерий

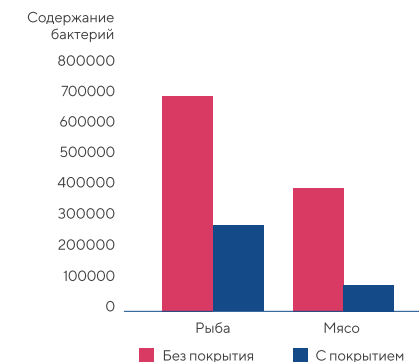

Экологичность

Установка KEEP COOL® позволяет значительно сэкономить электроэнергию. Экономия энергии может быть напрямую выражена в сокращении выбросов CO₂. Сейчас проблема ответственного отношения к растрате природных ресурсов и воздействию на окружающую среду находится в центре внимания мирового сообщества. Сознательные потребители замечают и признают компании, которые проявляют заботу об окружающей среде.



**ЭЛЕГАНТНЫЙ ДИЗАЙН
ШИРОКОЕ СТЕКЛО
МАКСИМАЛЬНЫЙ ОБЗОР**



KEEP COOL® Curve 625

Характеристики KEEP COOL® Curve 625:

- * Гнущее стекло, современный дизайн
- * Подходит как для OEM, так и для модернизации
- * Простота монтажа и обслуживания
- * Короткий срок окупаемости
- * Эргономичное, удобное для пользователя управление
- * Эффективная защита продуктов

Создайте своё решение KEEP COOL® Curve 625 со следующими опциями:

	Островные витрины	Пристенные витрины	Комби	Торцевые витрины
2-х стекольное решение	✓	✓	✓	✓
3-х стекольное решение	✓	✓	✓	✓
Штрих-коды	✓	✓	N/A	✓

Пожалуйста, обратитесь к нашему описанию продукта и прайс-листу KEEP COOL® Curve 625 для получения более подробной информации

Иллюстрированный пример различия двухстекольного и трехстекольного решений:

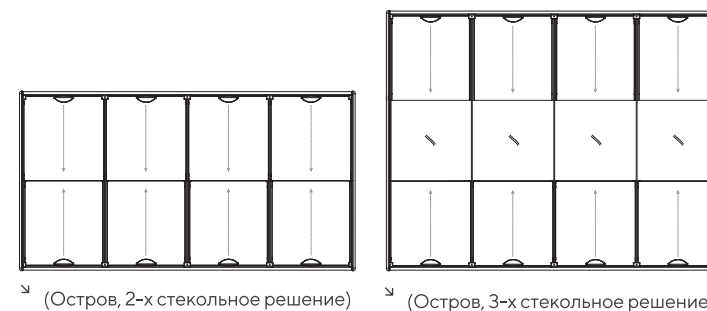

KEEP COOL® Curve 625 – прочная высококачественная система стеклянных покрытий Push-Pull. Разработана с учетом удобства использования и элегантного дизайна. Проста и удобна в эксплуатации. Малый формат стекла по ширине позволяет свободно комбинировать и настраивать покрытие, чтобы обеспечить правильное решение для любого торгового помещения.

Поскольку KEEP COOL® Curve 625 имеет модульную конструкцию и может быть адаптирован специально для каждой гондолы, KEEP COOL® Curve 625 особенно подходит для индивидуальных решений, включая торговые помещения с колоннами, надстройками и т. д.

**ЭЛЕГАНТНЫЙ ДИЗАЙН
ШИРОКОЕ СТЕКЛО
МАКСИМАЛЬНЫЙ ОБЗОР**



KEEP COOL® Curve 1250

Характеристики KEEP COOL® Curve 1250:

- * Гнущее стекло в простом минималистичном дизайне
- * Подходит как для OEM, так и для модернизации
- * Простота монтажа и обслуживания
- * Короткий период окупаемости
- * Эргономичное, удобное для пользователя управление
- * Эффективная защита пищевых продуктов

Создайте своё решение KEEP COOL® Curve 1250 со следующими опциями:

	Островные витрины	Пристенные витрины	Комби	Торцевые витрины
2-х стекольное решение	✓	✓	✓	✓
3-х стекольное решение	✓	N/A	N/A	✓
Штрих-коды	✓	✓	N/A	✓

Пожалуйста, обратитесь к нашему описанию продукта и прайс-листу KEEP COOL® Curve 1250 для получения более подробной информации

Иллюстрированный пример различия двухстекольного и трехстекольного решений:

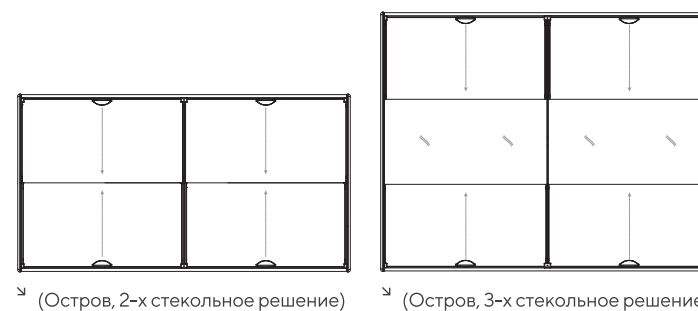

Благодаря широкому формату стекла размером 1250 мм, KEEP COOL® Curve 1250 — это решение обеспечивает клиентам максимальный обзор продуктов, хранящихся в холодильной или морозильной витрине.

KEEP COOL® — это модульная система, адаптируемая к каждой витрине. Доступные варианты стекла можно свободно комбинировать, что делает KEEP COOL® Curve 1250 крышкой, особенно подходящей для индивидуальных решений включая торговые помещения с колоннами, надстройками и т. д.

МИНИМАЛИЗМ И ПРАКТИЧНОСТЬ



KEEP COOL® Plane 625

Характеристики KEEP COOL® Plane 625:

- * Плоское стекло, минималистичный дизайн
- * Подходит как для OEM, так и для модернизации
- * Легкая модернизация
- * Короткий период окупаемости
- * Эргономичное, удобное для пользователя управление
- * Эффективная защита пищевых продуктов

Создайте своё решение KEEP COOL® Plane 625 со следующими опциями:

	Островные витрины	Пристенные витрины	Комби	Торцевые витрины
2-х стекольное решение	✓	✓	✓	✓
3-х стекольное решение	✓	✓	✓	✓
Штрих-коды	✓	✓	N/A	✓

Пожалуйста, обратитесь к нашему описанию продукции и прайс-листу KEEP COOL® Plane 625 для получения более подробной информации.

Иллюстрированный пример различия двухстекольного и трехстекольного решений:

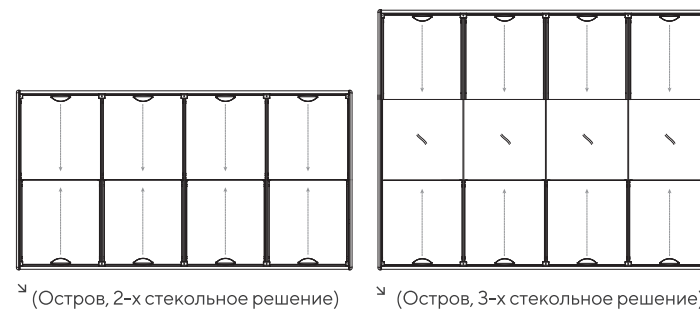

KEEP COOL® Plane 625 с плоским стеклом представляет собой незаметную и минималистичную раздвижную стеклянную крышку по привлекательной цене! Доступные варианты стекла и аксессуары можно свободно комбинировать и настраивать, чтобы обеспечить правильное решение для любого торгового помещения.

Поскольку KEEP COOL® Plane 625 является модульным и может быть адаптирован для каждого острова, KEEP COOL® Plane 625 особенно подходит для индивидуальных решений, включая торговые помещения с колоннами, надстройками и т. д.

**ГИБКОСТЬ
 ФУНКЦИОНАЛЬНОСТЬ
 ИНДИВИДУАЛЬНЫЕ РЕШЕНИЯ**



Разработай свою собственную систему KEEP COOL®

KEEP COOL® — это гибкая система, обеспечивающая оптимальное решение для любой витрины. В нашей линейке представлены решения как с гнутым, так и с прямым стеклом различных форматов. Ассортимент аксессуаров позволяет адаптировать покрытия при любых условиях.

Пожалуйста, свяжитесь с нашим отделом продаж, если вы сомневаетесь, какое решение подходит вам.

**Мы создали
конструкцию —
вы выбираете
решение.**

1 Выберите модификацию KEEP COOL®

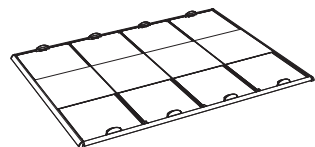

KEEP COOL® Plane 625

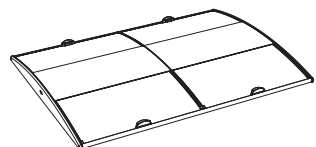

KEEP COOL® Curve 1250

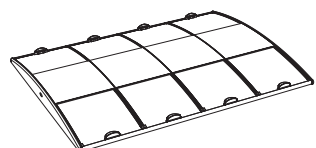

KEEP COOL® Curve 625

KEEP COOL®

2 Сконфигурируйте крышку KEEP COOL®

Выберите цвет пластиковых компонентов

☞ (Показанные цвета являются приблизительными)

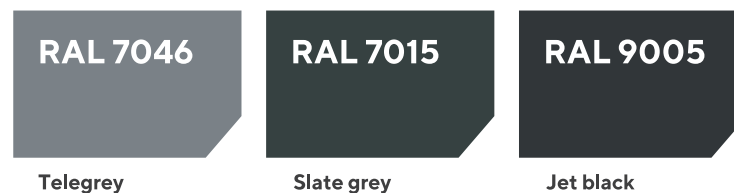

Выберите комбинацию стекол

☞ (2 стекла или 3 стекла, пример показан ниже):

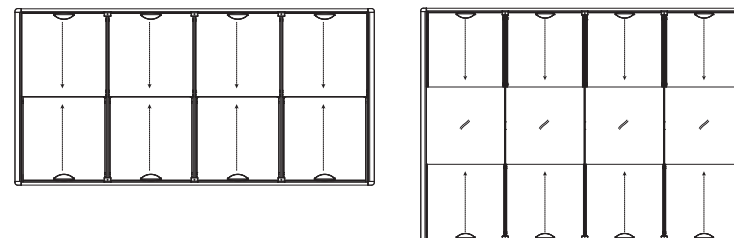

3 Выберите аксессуары (при необходимости)

Профили ценников



- * 1-уровневый / 3-уровневый
- * 1-сторонний / 2-сторонний
- * Анодированный алюминий
- * С порошковым покрытием в другом цвете

Рекламная панели формата А4



- * Темный серый (RAL7015)

KEEP COOL® создай собственную систему

KEEP COOL® CURVE ОСТРОВ

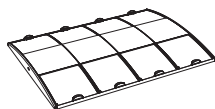

2-стекольное решение:

ВНЕШНЯЯ ШИРИНА:
900-1600 mm (35-63")

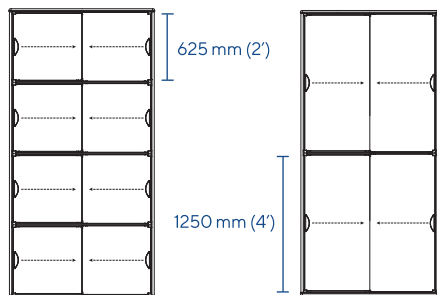

3-стекольное решение:

ВНЕШНЯЯ ШИРИНА:
1100 -2400 mm (43-95")

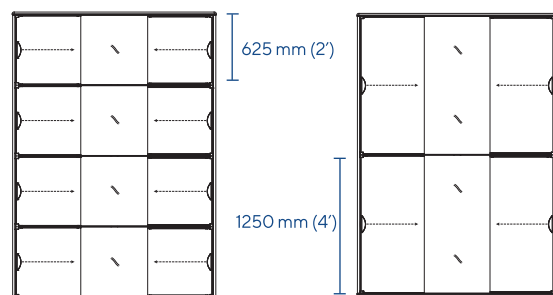

ТОРЦЕВОЙ МОДУЛЬ

ВНЕШНЯЯ ШИРИНА: 900-1200 mm (35-47")

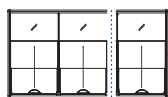

3 стекла в два или три ряда
(зависит от ширины витрины)



2 стекла в три ряда
(длина: 1700 - 2400 мм)

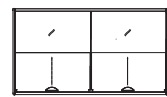

2-стекла в два ряда

KEEP COOL® PLANE ОСТРОВ

KEEP COOL® PLANE

2-стекольное решение:

ВНЕШНЯЯ ШИРИНА:
900-1600 mm (35-63")

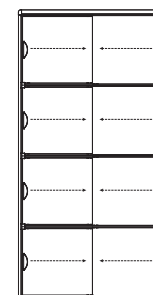

3-стекольное решение:

ВНЕШНЯЯ ШИРИНА:
1100 -2400 mm (43-95")

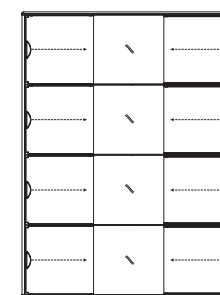

ТОРЦЕВОЙ МОДУЛЬ

ВНЕШНЯЯ ШИРИНА: 900-1200 mm (35-47")

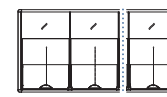

3 стекла в два или три ряда (зависит от ширины витрины)

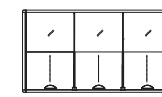

2 стекла в три ряда (длина: 1700 - 2400 мм)

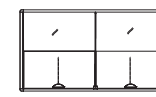

2 стекла в два ряда (длина: 1400 - 2000 мм)

Индивидуальные решения

KEEP COOL® – это гибкая система, обеспечивающая оптимальное решение для любого торгового объекта.

Модульная структура системы обеспечивает чрезвычайно высокий уровень гибкости при решении сложных задач дизайна торгового зала. С годами одной из наших торговых марок стало решение, казалось бы, невозможных проблем с пространством и дизайном.

Уникальные
возможности
адаптации



Проблема: строительная колонна или суперструктура

Решение: специальная разработка системы с индивидуальными размерами

Информация о продукте. Технические характеристики

Применение

- * Системы KEEP COOL® используются для горизонтальных холодильных и морозильных торговых витрин.
- * KEEP COOL® подходит как для OEM-решений, так и для дооснащения витрин, эксплуатируемых в торговых залах. KEEP COOL® может быть адаптирован для всех видов горизонтальных витрин.
- * Температура окружающей среды должна быть ниже 24 °С при относительной влажности не выше 60% (климатический класс 3).

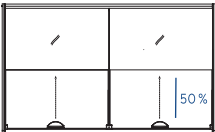
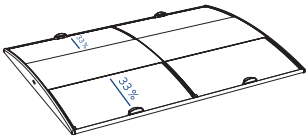
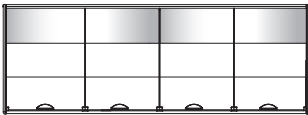
	KEEP COOL® Curve 625	KEEP COOL® Curve 1250	KEEP COOL® Plane 625
Отличительные особенности	Модуль 625 мм с гнутым закаленным стеклом толщиной 4мм с низкоэмиссионным покрытием. Отличительной особенностью модификации является легкость и компактность стекла. Все стеклянные элементы оснащены 4-мя направляющими скольжения с низким коэффициентом трения	Модуль 1250 мм с гнутым закаленным широкоформатным стеклом толщиной 4мм с низкоэмиссионным покрытием. Отличительной особенностью модификации является применение широкоформатного стекла, обеспечивающего максимальный обзор. Все стеклянные элементы оснащены 4-мя направляющими скольжения с низким коэффициентом трения	Модуль 625 мм с плоским закаленным стеклом толщиной 4мм с низкоэмиссионным покрытием. Все стеклянные элементы оснащены 4-мя направляющими скольжения с низким коэффициентом трения.
Размеры	Типовые решения и индивидуальные разработки под размеры холодильного оборудования		
Сертификаты безопасности	Разработано и протестировано на соответствие: Директиве 2001/95/EG (Европейского Союза) об общей безопасности изделий, Закаленное бесосколочное стекло: (EN (Европейский стандарт) 12150 / ANSI(Американский национальный институт стандартов) Z97.1)		
Ограничения	Покртия не рассчитаны на дополнительную нагрузку. Запрещено выставлять товары на покрытия и класть на них вещи		
Гарантия	См. наши общие коммерческие условия		
Материалы	Закаленное однослойное 4 мм К-стекло, профили из ударопрочного экструдированного ПВХ, литые детали из пластмасс, анодированный алюминий		
Цвет окраски	Детали из пластмассы: RAL 7015 eller RAL 7046. Рамки: RAL 9005		
Решение с двумя стеклами	<p>Двухсторонние витрины Пристенные витрины Торцевые витрины Комбинированные витрины</p>		ОТКРЫТИЕ СТВОРКИ НА 50% ОБЩЕЙ ПЛОЩАДИ
Решение с тремя стеклами	<p>Двухсторонние витрины Пристенные витрины Торцевые витрины Комбинированные витрины</p>		
		ОТКРЫТИЕ СТВОРКИ НА 33% ОБЩЕЙ ПЛОЩАДИ	ОТКРЫТИЕ СТВОРКИ НА 66% ОБЩЕЙ ПЛОЩАДИ
Дополнительно	Ценникодержатели 1/2/3 уровневые, 1 и 2 сторонние, рекламные панели А4		
Срок службы	10 лет или 300000 открытий		
Возможность экономии	До 50% экономии энергопотребления		

Практическая информация

Измерение

Система производится на основании размеров или 3D модели витрины, предоставляемых заказчиком. Замеры должны быть выполнены квалифицированным персоналом в соответствии с инструкцией по замерам.

Инструкции можно получить по запросу в отдел продаж на эл.почту sales@freeza-group.com

Установка

Изделие поставляется в готовом для монтажа состоянии. Монтаж системы должен осуществляться квалифицированным персоналом в соответствии с инструкцией.

Инструкция поставляется вместе с изделием.

Техническая подгонка

Холодильное оборудование после установки покрытий KEEP COOL® должно быть настроено на соответствующий режим мощности испарителя, работы вентиляторов и цикличности режима оттайки.

Уход и чистка

- * Стекло и скользящие направляющие следует очищать мягкой тканью с чистящим средством (например, очистителем для стекол) один раз в неделю, либо чаще, в зависимости от степени загрязнения.
- * Избегайте использования агрессивных чистящих или абразивных средств (например, растворителей, кислотных средств, аммиака, хлора или средств на масляной основе).